

# 改造箇所説明図

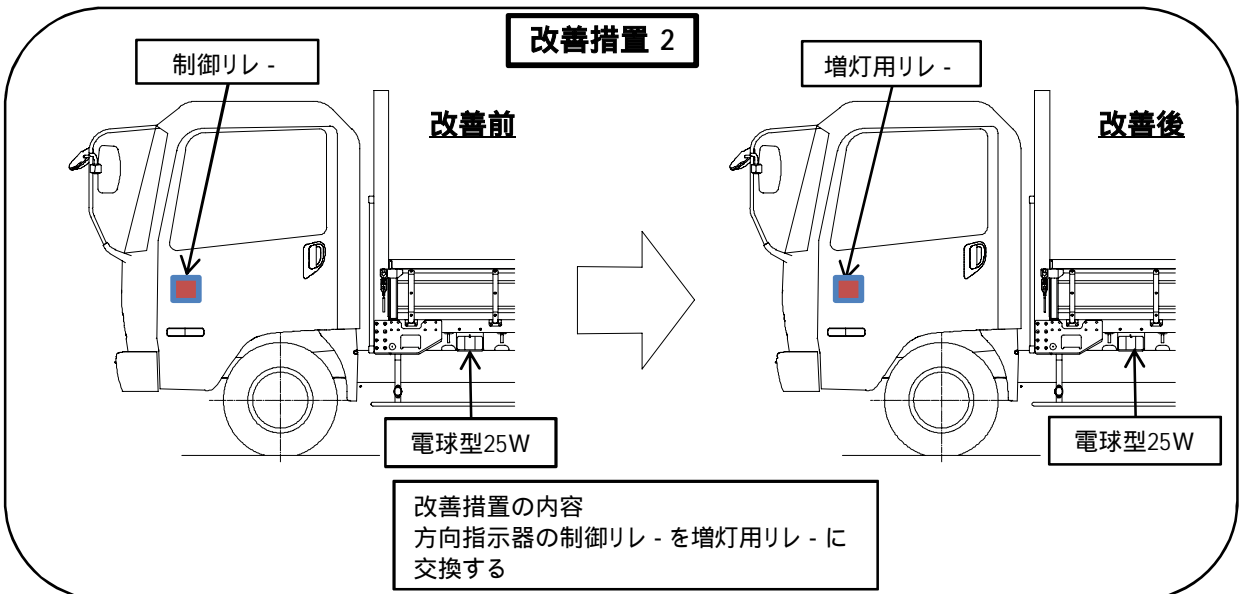

# 改造箇所説明図

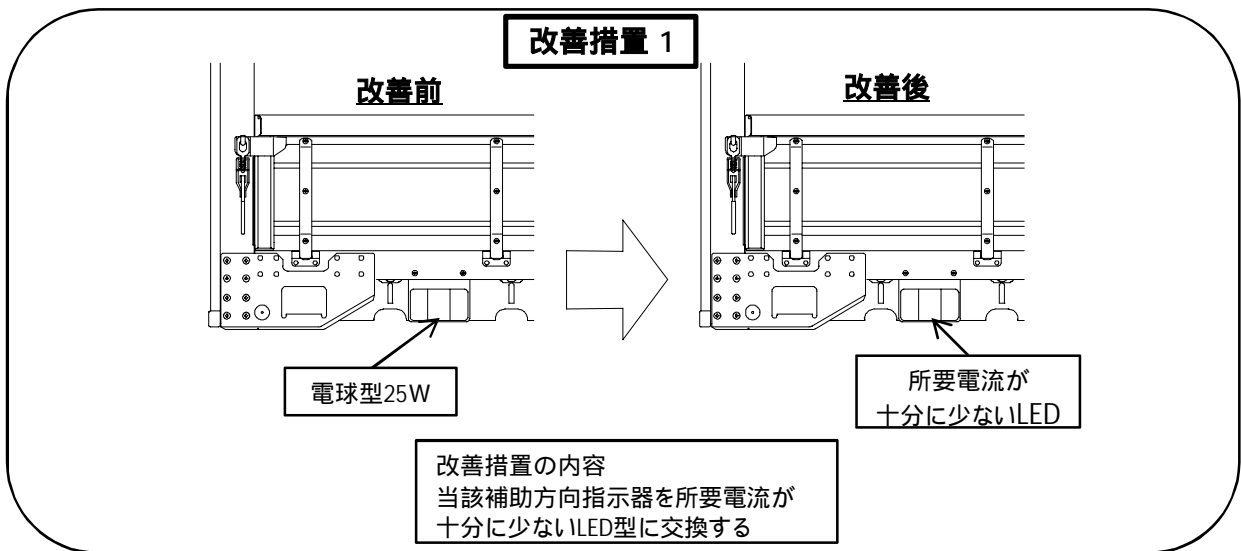
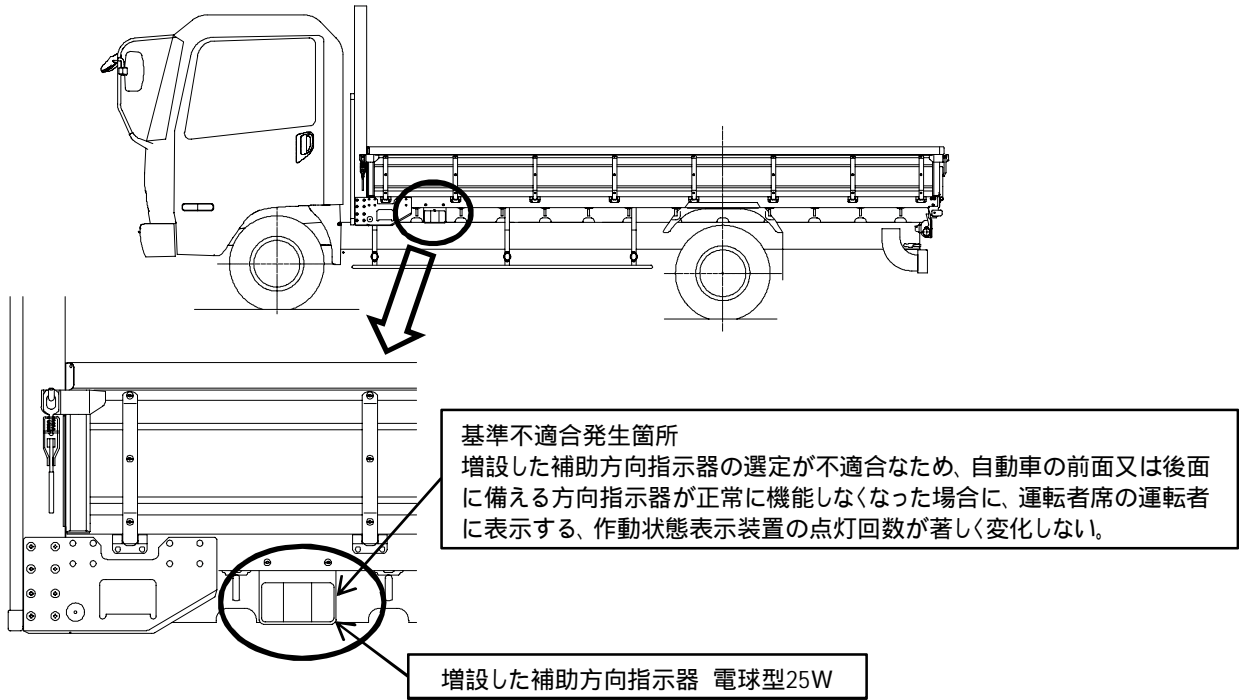
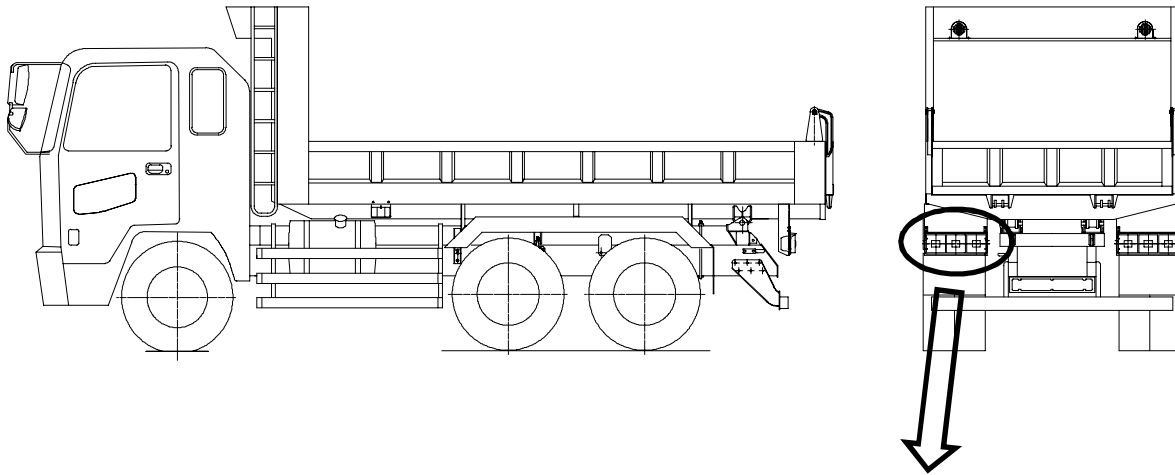

## 基準不適合発生箇所

自動車後面に取り付けた方向指示器の選定が不適合なため、自動車の前面又は後面又は側面に備える方向指示器が正常に機能しなくなった場合に、運転者席の運転者に表示する、作動状態表示装置の点滅灯の点灯回数が著しく変化しない。

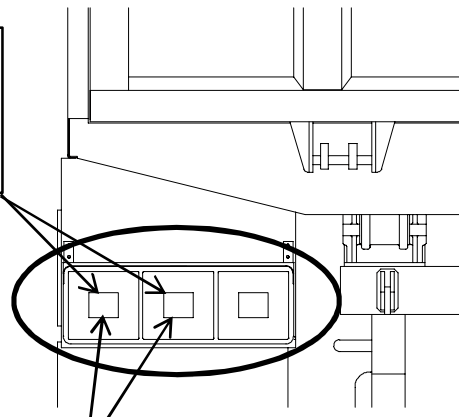

後部方向指示器

## 改善措置

制御リレ -

増灯用リレ -

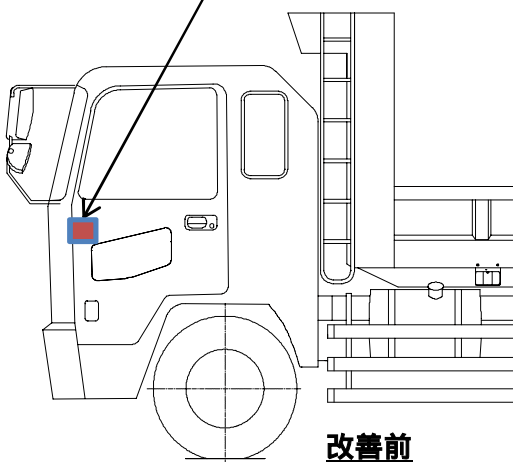

改善前

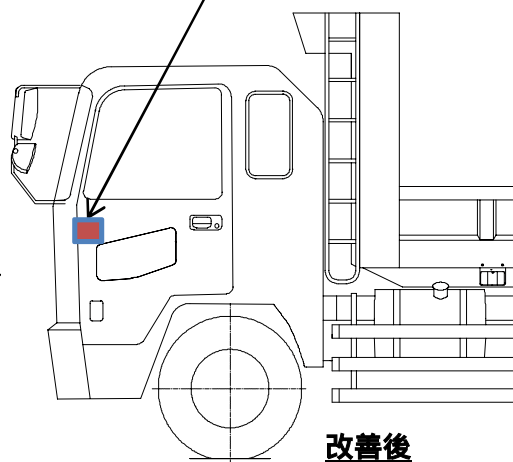
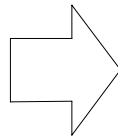

改善後

## 改善措置の内容

方向指示器の制御リレ - を増灯用リレ - に交換、又はリレ - を追加する